

# Q80S

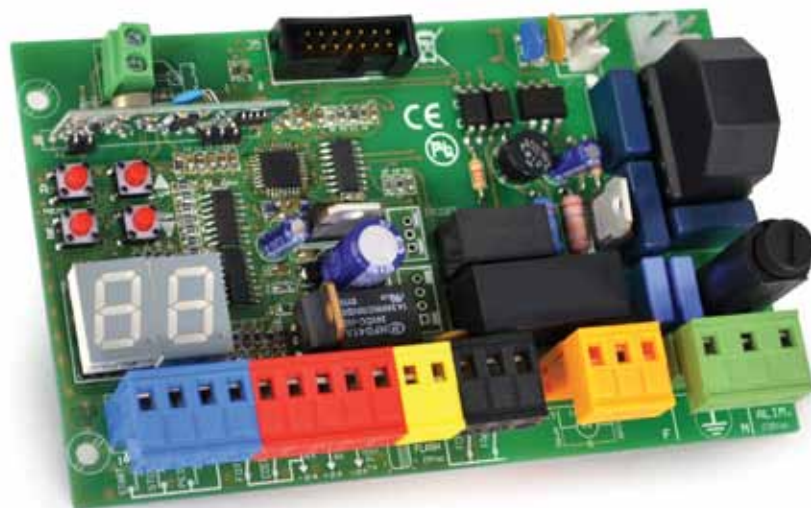

### Centrale di gestione multifunzione per cancello scorrevole - 230V ac

- Display di programmazione e segnalazione
- Regolazione elettronica dei tempi di lavoro e di rallentamento
- Possibilità di programmazione automatica con funzione amperometrica di rilevamento ostacoli o sequenziale con regolazione elettronica della forza e dei rallentamenti.
- Funzione di richiusura rapida "chiudi subito".
- Funzione di apertura parziale per il passaggio pedonale.
- Funzione condominiale di priorità all'apertura.
- Funzioni di pre-lampeggio.
- Possibilità di secondo canale radio (modulo opzionale)
- Ricevitore radio integrato 433,92MHz (64 codici) compatibile con telecomandi a codice fisso o rolling-code
- Ingresso bordo sensibile di sicurezza 8K2
- Autodiagnosi con segnalazione delle anomalie

### CARATTERISTICHE TECNICHE

Codice prodotto	PQ80S
Dimensioni scheda	137 x 84 x 37 mm
Dimensioni armadio	220 x 290 x 90 mm
Peso scheda	160 g
Tensione di alimentazione	230V ~ 50-60Hz
Tolleranza tensione di alimentazione	-10% +20%
Trasformatore	230/21Vac - 15VA
Fusibile generale	5 A
Potenza nominale	600 W
Assorbimento massimo	3,5 A
Assorbimento in stand-by	30 mA
Alimentazione lampeggiatore	24Vac, max 20 W
Alimentazione accessori	24 Vdc, max 5 W
Temperatura d'esercizio	-20 +50 °C

## Indice

<b>1.</b>	<b>AVVERTENZE E CONSIGLI PER L'INSTALLAZIONE</b> .....	<i>pag. 02</i>
<b>2.</b>	<b>SCHEMA E DESCRIZIONE COMPONENTI</b> .....	<i>pag. 03</i>
<b>3.</b>	<b>COLLEGAMENTI ELETTRICI</b> .....	<i>pag. 04</i>
<b>3.1</b>	<b>Collegamento MOTORE e FINECORSA</b> .....	<i>pag. 06</i>
<b>3.2</b>	<b>Collegamento Alimentazione di RETE</b> .....	<i>pag. 07</i>
<b>3.3</b>	<b>Collegamento pulsante di START</b> .....	<i>pag. 07</i>
<b>3.3.1</b>	Collegamento di un orologio con funzione di START permanente	
<b>3.3.2</b>	Collegamento di un SELETORE A CHIAVE	
<b>3.4</b>	<b>Collegamento pulsante per START per apertura PEDONALE</b> .....	<i>pag. 07</i>
<b>3.5</b>	<b>Collegamento pulsante di STOP (pulsante di emergenza)</b> .....	<i>pag. 08</i>
<b>3.6</b>	<b>Collegamento FOTOCELLULE</b> .....	<i>pag. 08</i>
<b>3.6.1</b>	Fotocellule con sicurezza in CHIUSURA	
<b>3.6.2</b>	Fotocellule in APERTURA	
<b>3.7</b>	<b>Collegamento BORDO SENSIBILE</b> .....	<i>pag. 09</i>
<b>3.7.1</b>	BORDO SENSIBILE (meccanico) con SICUREZZA in CHIUSURA	
<b>3.7.2</b>	BORDO SENSIBILE (meccanico) con SICUREZZA in APERTURA	
<b>3.7.3</b>	BORDO SENSIBILE RESISTIVO 8K2 con SICUREZZA in CHIUSURA .....	<i>pag. 10</i>
<b>3.7.4</b>	BORDO SENSIBILE RESISTIVO 8K2 con SICUREZZA in APERTURA	
<b>3.8</b>	<b>Collegamento LAMPEGGIATORE</b> .....	<i>pag. 11</i>
<b>3.9</b>	<b>Collegamento e impostazione modulo secondo canale AUX / SPIA / LUCE DI CORTESIA</b> .....	<i>pag. 11</i>
<b>3.9.1</b>	Impostazione secondo canale AUX	
<b>3.9.2</b>	Funzione SPIA	
<b>3.9.3</b>	Funzione LUCE DI CORTESIA	
<b>4.</b>	<b>PROGRAMMAZIONE</b> .....	<i>pag. 12</i>
<b>4.1</b>	<b>Menù RADIO</b> .....	<i>pag. 12</i>
<b>4.2</b>	<b>Menù PROGRAMMAZIONE</b> .....	<i>pag. 14</i>
<b>4.2.1</b>	Selezione della modalità di Programmazione Programmazione AUTOMATICA con Funzione RILEVAMENTO OSTACOLI Programmazione SEQUENZIALE .....	<i>pag. 14</i>
<b>4.2.2</b>	Ripristino Tempi di manovra pre-impostati (Default) .....	<i>pag. 15</i>
Default MOTORE SCORREVOLE		
<b>4.2.3</b>	Posizionamento motore (DESTRA - SINISTRA) .....	<i>pag. 16</i>
<b>4.2.4</b>	Selezione della modalità dei finecorsa	
<b>4.3</b>	<b>Menù FORZA MOTORE / SENSIBILITÀ RILEVAMENTO OSTACOLI</b> .....	<i>pag. 17</i>
Regolazione della Forza - motore		
Regolazione del RILEVAMENTO OSTACOLI		
<b>4.4</b>	<b>Menù FUNZIONI SPECIALI</b> .....	<i>pag. 18</i>
Funzione CONDOMINIALE		
Funzione PRE-LAMPEGGIO		
Funzione RALLENTAMENTO .....	<i>pag. 19</i>	
Funzione TEST FOTOCELLULE		
Funzione SPUNTO in APERTURA		
Funzione CHIUSURA RAPIDA .....	<i>pag. 20</i>	
Funzione PULSANTI SEPARATI		
Funzione TEST MOTORE		
Funzione SELEZIONE LAMPEGGIATORE .....	<i>pag. 21</i>	
Funzione COMANDO UOMO PRESENTE		
<b>4.5</b>	<b>Menù TEMPI</b> .....	<i>pag. 22</i>
TEMPO di PAUSA per la chiusura Automatica		
TEMPO di PAUSA per la chiusura Automatica PEDONALE		
Tempo RALLENTAMENTO .....	<i>pag. 23</i>	
Tempo di APERTURA PEDONALE		
<b>4.6</b>	<b>Menù ACCESSORI</b> .....	<i>pag. 24</i>
Ingresso pulsante di STOP		
Ingresso FOTOCELLULE in CHIUSURA		
Ingresso FOTOCELLULE in APERTURA / BORDO SENSIBILE di sicurezza		
<b>4.7</b>	<b>Menù CONTAMANOVRE</b> .....	<i>pag. 25</i>
<b>5.</b>	<b>SEGNALAZIONE DELLE ANOMALIE</b> .....	<i>pag. 26</i>
<b>6.</b>	<b>SMALTIMENTO</b> .....	<i>pag. 26</i>

**ALLEGATO 1** Tabella riassuntiva menù di PROGRAMMAZIONE

**ALLEGATO 2** Dichiarazione CE

## 1. AVVERTENZE E PRECAUZIONI GENERALI DI SICUREZZA

**ATTENZIONE:** Questo manuale contiene informazioni importanti per la sicurezza delle persone. Un'errata installazione o un uso improprio possono causare gravi danni alle persone e agli oggetti.

Leggere attentamente queste istruzioni prestando particolare attenzione alle sezioni contrassegnate dal simbolo .

**Conservare questo manuale in un luogo sicuro e riparato per riferimenti futuri.**

 **Non permettere ai bambini di giocare con l'apparecchiatura o con i dispositivi fissi di comando.**

**Tenere i telecomandi fuori dalla portata dei bambini.**

**La pulizia e la manutenzione da parte dell'utente non devono essere realizzate da bambini senza supervisione.**

 **Le seguenti categorie:**

- bambini aventi età di almeno 8 anni compiuti,
- persone con ridotte capacità fisiche, sensoriali o mentali,
- persone con mancanza di esperienza o conoscenza, possono utilizzare questa apparecchiatura solo se viene fornita loro supervisione oppure istruzioni riguardanti l'utilizzo in maniera sicura dell'impianto e se ne comprendono i rischi connessi.

 **Prima di effettuare qualsiasi tipo di collegamento o di intervento sulla centrale elettronica, togliere sempre l'alimentazione elettrica.**

 **Collegare sempre il cavo di terra.**

Il collegamento, la programmazione e la messa in servizio della centrale di gestione devono essere eseguiti da personale qualificato ed esperto, nel pieno rispetto di quanto previsto da leggi, normative e regolamenti, con particolare attenzione ai requisiti previsti dalla norma EN 12445.

**Questo dispositivo è progettato per essere utilizzato esclusivamente con l'unità di alimentazione (trasformatore) fornita in dotazione.**

**Un dispositivo di disconnessione deve essere incorporato nel cablaggio fisso conformemente allo schema di collegamento e alle istruzioni (fare riferimento al paragrafo 3).**

**Nel caso di azionamento tramite pulsante ad azione mantenuta (uomo presente), assicurarsi che non ci siano persone nell'area di movimento interessata.**

**Esaminare con regolarità l'installazione e verificare eventuali segni di usura o danneggiamenti nei cavi.**

**Nel caso sia necessaria una manutenzione o un riparazione, non utilizzare il dispositivo fino a che non sia stata ripristinata la corretta funzionalità dell'impianto.**

## 2. SCHEMA E DESCRIZIONE COMPONENTI

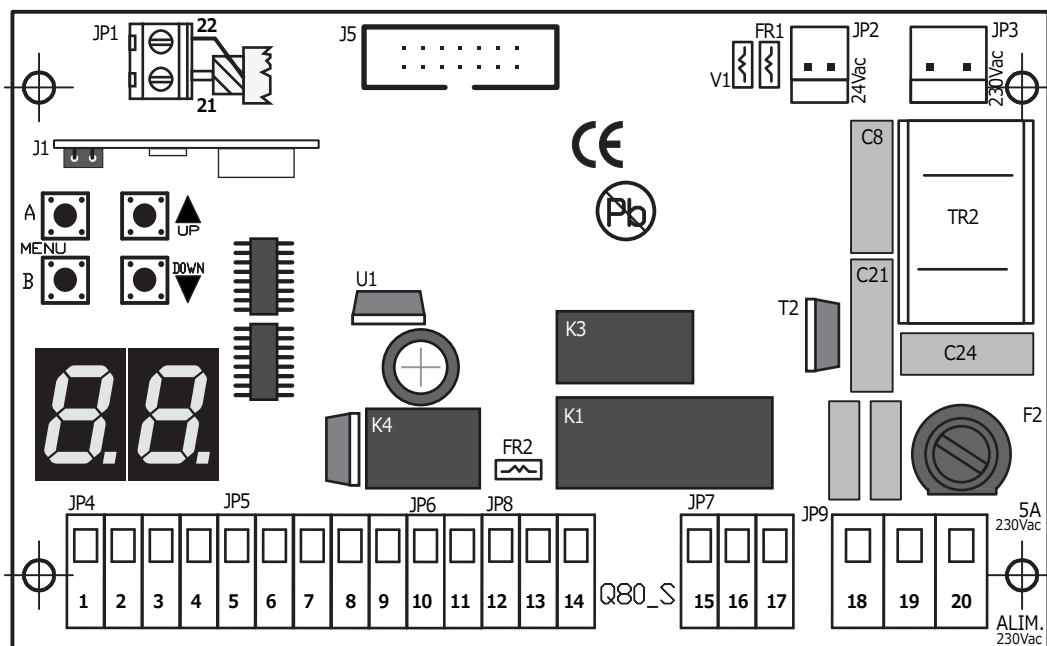

**DISPLAY** = display di visualizzazione

**J1** = modulo radio

**J5** = connettore per moduli aggiuntivi

**F2** = fusibile di linea 230V 5A

**FR1** = fusibile ripristinabile 24V 1,6A

**FR2** = fusibile ripristinabile 24V 0,6A

**V1** = varistore secondario

**K1/K3** = relè motore

**K4** = relé lampeggiatore

**TR2** = filtro

**JP1** = morsettiera collegamento ANTENNA ESTERNA

**JP2** = connettore secondario 24V ac

**JP3** = connettore primario 230V ac

**JP4** = morsettiera ingresso COMANDI

**JP5** = morsettiera ingresso ALIMENTAZIONE e contatti FOTOCELLULA





**JP6** = morsettiera ingresso LAMPEGGIATORE

**JP7** = morsettiera MOTORE

**JP8** = morsettiera INGRESSO FINECORSA

**JP9** = morsettiera ALIMENTAZIONE 230V / TERRA

### TASTI di PROGRAMMAZIONE

A 	<b>ENTER</b> / selezione menù
B 	<b>EXIT</b>
	<b>SU</b> oppure comando di <b>START</b> (fuori dalla programmazione)
	<b>GIÙ</b> oppure <b>START PEDONALE</b> (fuori dalla programmazione)

### 3. COLLEGAMENTI ELETTRICI

## SCHEMA COLLEGAMENTO per motore 230Vac

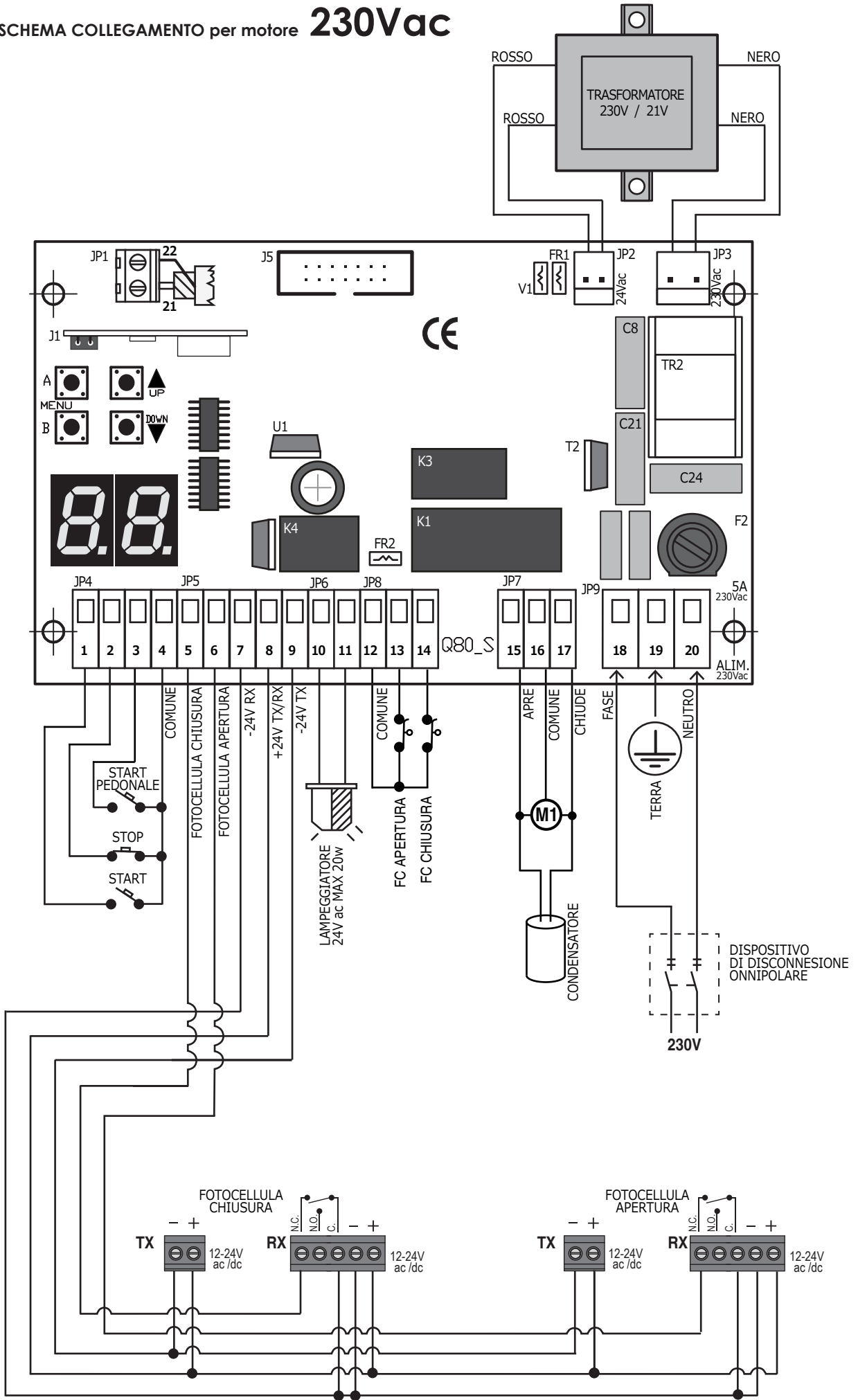

**JP1** = morsettiera collegamento ANTENNA ESTERNA

- 21 cavo antenna (SEGNALE)
- 22 cavo antenna (CALZA)

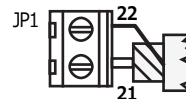

**JP2** = innesto MOLEX per secondario trasformatore 24V ac (fili ROSSI)



**JP3** = innesto MOLEX per primario trasformatore 230V ac (fili NERI)

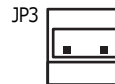

**JP4** = morsettiera ingresso COMANDI

- 1 ingresso pulsante di START (contatto N.A.)
- 2 ingresso pulsante di STOP (contatto N.C.)
- 3 ingresso pulsante di START PEDONALE (contatto N.A.)
- 4 COMUNE pulsanti

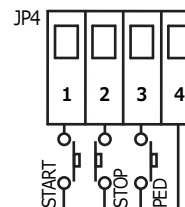

**JP5** = morsettiera ingresso ALIMENTAZIONE e contatti FOTOCELLULE

- 5 ingresso FOTOCELLULA CHIUSURA (contatto N.C.)
- 6 ingresso FOTOCELLULA APERTURA (contatto N.C.)
- 7 alimentazione RX FOTO -24V
- 8 alimentazione TX/RX +24V
- 9 alimentazione TX FOTO -24V

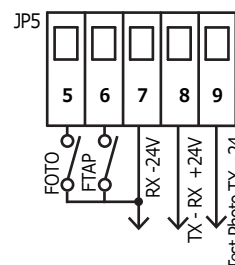

**JP6** = morsettiera collegamento LAMPEGGIATORE

- 10 uscita alimentazione lampeggiatore 24V ac
- 11 uscita alimentazione lampeggiatore 24V ac

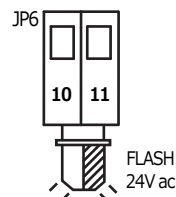

**JP7** = morsettiera MOTORE

- 15 APRE
  - 16 COMUNE
  - 17 CHIUDE
- } USCITA MOTORE M1

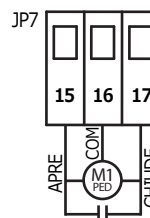

**JP8** = morsettiera INGRESSO FINECORSA

- 12 COMUNE
- 13 FINECORSA APERTURA
- 14 FINECORSA CHIUSURA

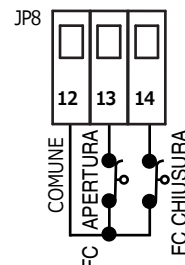

**JP9** = morsettiera ingresso di LINEA 230V + TERRA

Verificare che l'impianto elettrico sia dotato di un dispositivo di Disconnessione Onnipolare a monte della centrale.

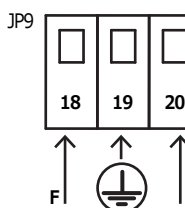

**J5** = connettore per moduli aggiuntivi



### 3.1 Collegamento MOTORE e FINECORSA

Individuare la posizione del motoriduttore che si sta installando ed eseguire i collegamenti come indicato.

#### Posizione motore a DESTRA (vista dall'interno del cancello)

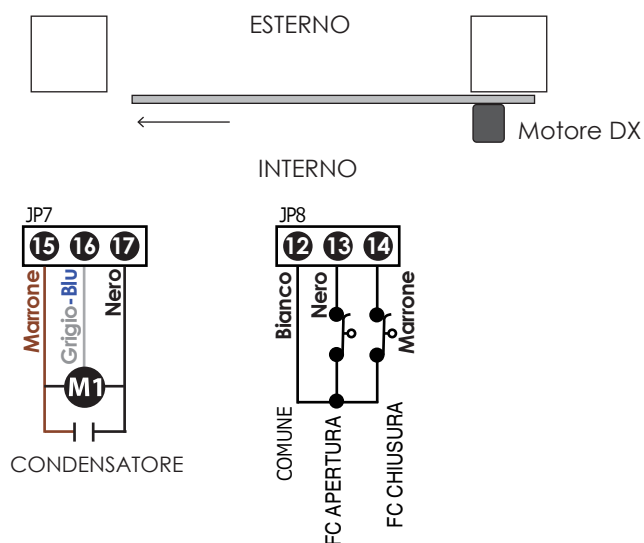

Di Default il motore viene precabato per il funzionamento come indicato il figura: motore posizionato a destra.

#### Posizione motore a SINISTRA (vista dall'interno del cancello)

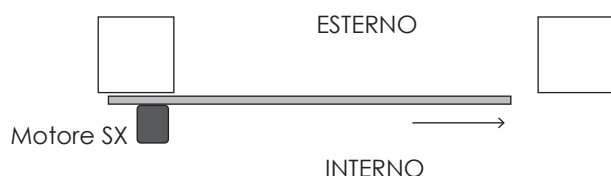

Se il motoriduttore è posizionato a sinistra intervenire nel menù **CC** parametro **C6** e inserire la funzione 1 (inversione automatica del motore e dei finecorsa)

#### 3.1.1 Collegamento MOTORE e FINECORSA MAGNETI PER MOTORIDUTTORE POSIZIONATO SUL LATO DX DEL CANCELLO (guardando dall'interno)

SOLO SU MOTORI PROVVISI DI FINECORSA MAGNETICI

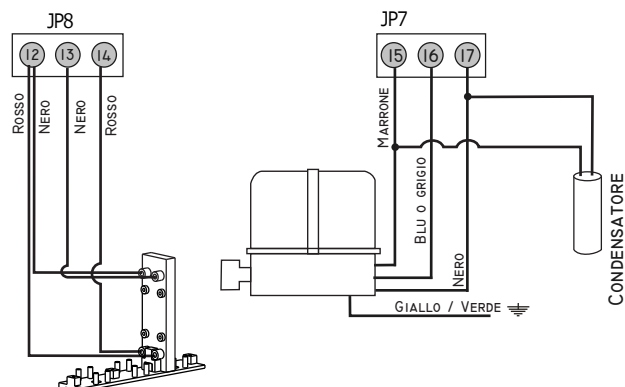

POSIZIONAMENTO SUPPORTI DEI MAGNETI CON MOTORE DESTRO E CHIUSURA SINISTRA (guardando dall'interno)

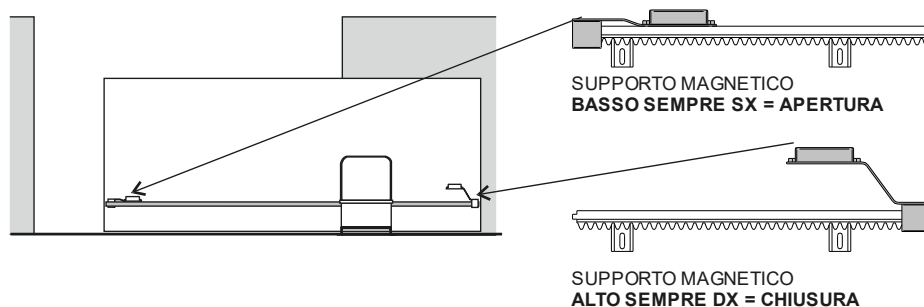

Se il motoriduttore è posizionato a sinistra intervenire nel menù **CC** parametro **C6** e inserire la funzione 1 (inversione automatica del motore e dei finecorsa)

## 3.2 Collegamento Alimentazione di RETE

La linea di alimentazione alla centrale deve essere protetta da un dispositivo di **DISCONNESSIONE ONNIPOLARE** di adeguato amperaggio.

Collegare l'alimentazione 230V ai morsetti n° **18-19-20** della morsettiera **JP9**, rispettando la polarità (18 FASE - 20 NEUTRO).

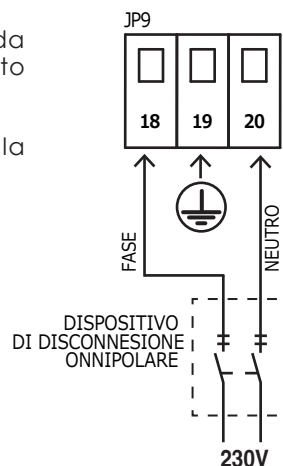

## 3.3 Collegamento pulsante di START

E' possibile collegare un pulsante di START (contatto N.A.) ai morsetti n° **1-4** della morsettiera **JP4**.

Ulteriori pulsanti di START possono essere collegati in **PARALLELO** (contatto N.A.).

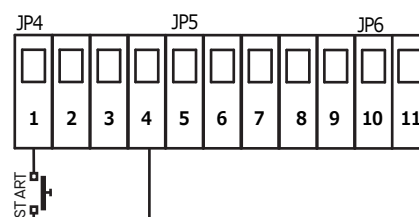

### 3.3.1 Collegamento di un OROLOGIO con funzione di START permanente

E' possibile collegare un contatto di un OROLOGIO (TIMER) (contatto N.A.) ai morsetti n° **1-4** della morsettiera **JP4**.

#### ATTENZIONE!:

**SE SI UTILIZZA IL TIMER È OBBLIGATORIO ATTIVARE LA FUNZIONE CONDOMINIALE HI**

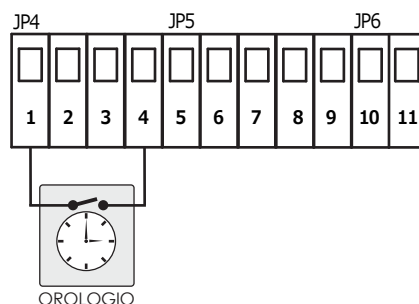

### 3.3.2 Collegamento di un SELETTORE A CHIAVE

E' possibile collegare un SELETTORE A CHIAVE (contatto N.A.) con funzione di START ai morsetti n° **1-4** della morsettiera **JP4**.



Il componente di attivazione di un interruttore ad azione mantenuta, come p. es. il selettore a chiave, deve essere installato in vista diretta della parte azionata ma distante dalle parti mobili. Se l'attivazione non avviene tramite chiave, deve essere installato ad almeno 1,5 m di altezza e non può essere accessibile al pubblico.

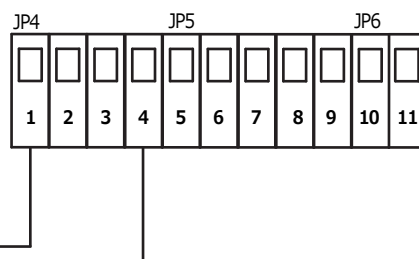
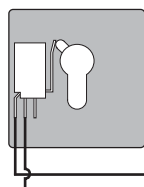

## 3.4 Collegamento pulsante per START per apertura PEDONALE

E' possibile collegare un pulsante di START PEDONALE (N.A.) ai morsetti n° **3-4** della morsettiera **JP4**.

Ulteriori pulsanti di START PEDONALE possono essere collegati in **PARALLELO** (contatto N.A.).

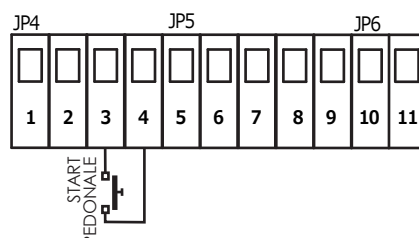



### 3.5 Collegamento pulsante di STOP (pulsante di emergenza)

Collegare un pulsante di STOP (contatto N.C.) ai morsetti n° **2-4** sulla morsettiera **JP4**.  
Ulteriori pulsanti di stop possono essere collegati in **serie** (contatto N.C.).

**⚠ Il collegamento di un pulsante per lo STOP di emergenza è indispensabile per la sicurezza di persone e oggetti.**

Nota: Per escludere temporaneamente il pulsante di Stop, solo durante la fase di installazione, selezionare il menù **PP** (menù ingressi) agire sul parametro **P1** e selezionare **00 INGRESSO DISABILITATO**.

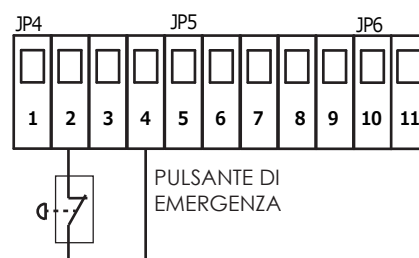

### 3.6 Collegamento FOTOCELLULE

#### 3.6.1 Fotocellule con sicurezza in CHIUSURA

Alimentare le fotocellule tramite le uscite n° **7-8-9** della morsettiera **JP5**.

Collegare il contatto (N.C.) delle fotocellule ai morsetti n° **5-7** della morsettiera **JP5**.

E' possibile collegare una coppia aggiuntiva di fotocellule tramite un collegamento in **SERIE** (N.C.).

- Un ostacolo che oscura il raggio d'azione delle fotocellule durante la fase di chiusura provoca l'**ARRESTO** dell'automazione e l'**INVERSIONE** di manovra dopo circa 1,5 secondi.
- L'oscuramento delle fotocellule in fase di apertura non provoca alcun effetto sul normale ciclo di manovra dell'automazione.

**⚠ Per la sicurezza di persone e oggetti è indispensabile installare almeno 1 coppia di fotocellule per la sicurezza in CHIUSURA.**

Nota: Per escludere temporaneamente le fotocellule di sicurezza in chiusura, solo durante la fase di installazione, selezionare il menù **PP** (menù ingressi) agire sul parametro **P2** e selezionare **00 INGRESSO DISABILITATO**.

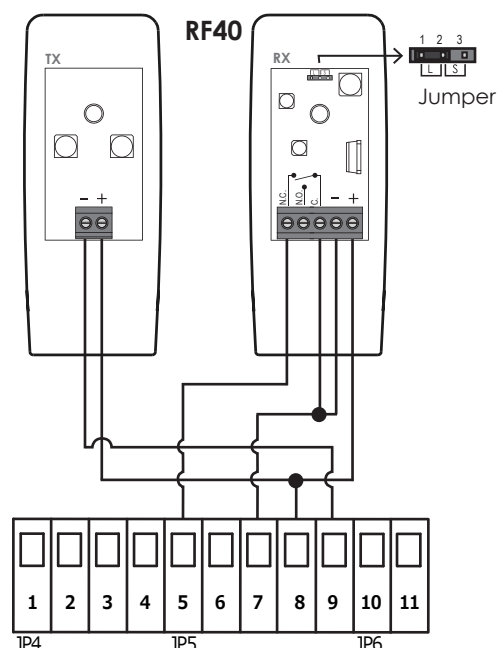

#### 3.6.2 Fotocellula in APERTURA

Alimentare le fotocellule tramite le uscite n° **7-8-9** della morsettiera **JP5**.

Collegare il contatto (N.C.) delle fotocellule ai morsetti n° **6-7** della morsettiera **JP5**.

E' possibile collegare ulteriori coppie di fotocellule tramite collegamenti in **SERIE** (N.C.).

- Un ostacolo che oscura il raggio delle fotocellule durante la fase di **apertura** provoca l'**ARRESTO** e l'inversione di manovra di circa 3 sec.

**⚠ Per la sicurezza di persone e oggetti è indispensabile installare almeno 1 coppia di fotocellule per la sicurezza in APERTURA.**

Nota: Per escludere temporaneamente le fotocellule di sicurezza in apertura, solo durante la fase di installazione, selezionare il menù **PP** (menù ingressi) agire sul parametro **P3** e selezionare **00 INGRESSO DISABILITATO**.

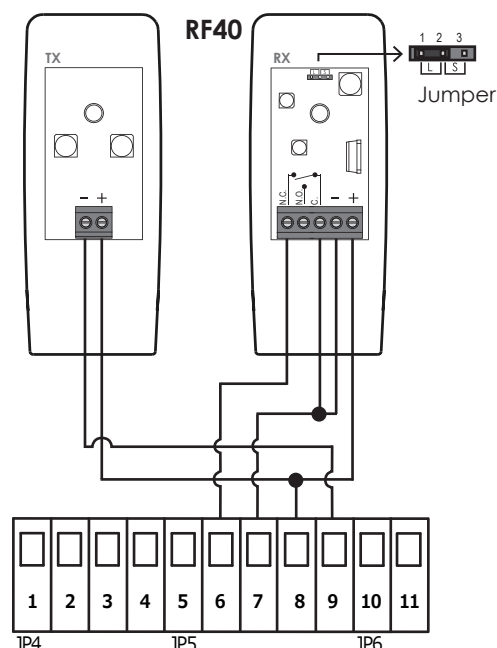

## 3.7 Collegamento BORDO SENSIBILE

### 3.7.1 BORDO SENSIBILE (meccanico) con SICUREZZA IN CHIUSURA

Collegare il contatto del BORDO SENSIBILE ai morsetti n° 5 - 9 della morsettieria JP5.

- L'intervento del BORDO SENSIBILE durante la fase di **CHIUSURA** provoca l'arresto dell'automazione e l'inversione di manovra.
- L'intervento del bordo sensibile durante la fase di **APERTURA** non provoca alcun effetto sul normale ciclo di manovra.

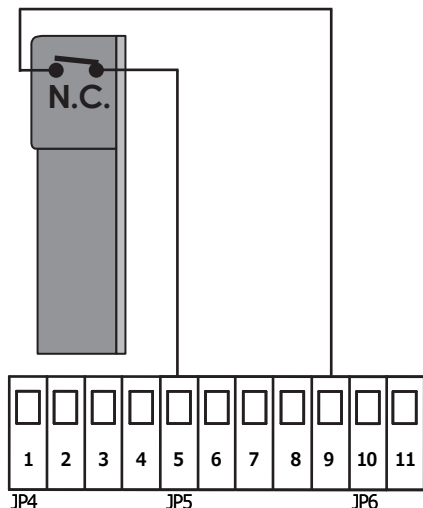

### BORDO SENSIBILE (meccanico) + FOTOCELLULA con SICUREZZA IN CHIUSURA

Collegamento del BORDO SENSIBILE (meccanico) in serie al contatto N.C. della fotocellula

- L'intervento del BORDO SENSIBILE o della FOTOCELLULA durante la fase di **CHIUSURA** provoca l'arresto dell'automazione e l'inversione di manovra.
- L'intervento del bordo sensibile durante la fase di **APERTURA** non provoca alcun effetto sul normale ciclo di manovra.

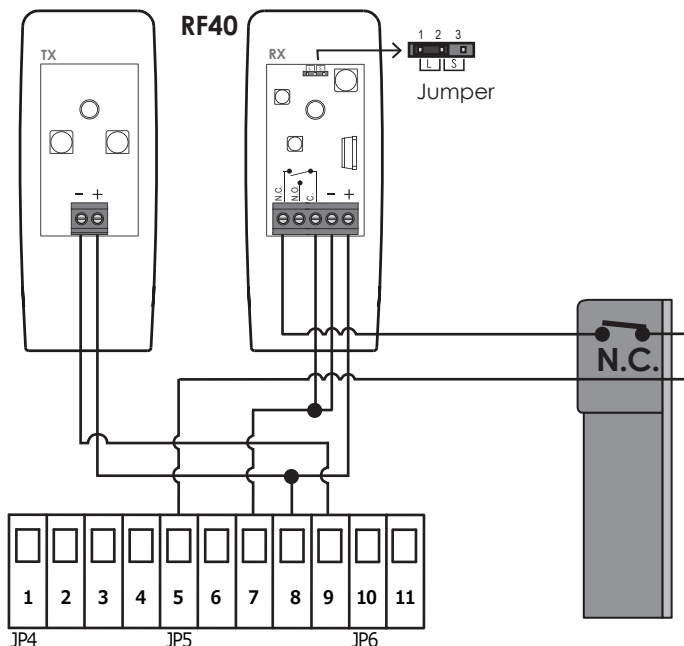

### 3.7.2 BORDO SENSIBILE (meccanico) con SICUREZZA IN APERTURA

Collegare il contatto del bordo sensibile ai morsetti n° 6 - 9 della morsettieria JP5.

- L'intervento del BORDO SENSIBILE durante la fase di **APERTURA** provoca l'arresto dell'automazione e l'inversione di manovra di circa 3 sec.
- L'intervento del bordo sensibile durante la fase di **CHIUSURA** non provoca alcun effetto sul normale ciclo di manovra.

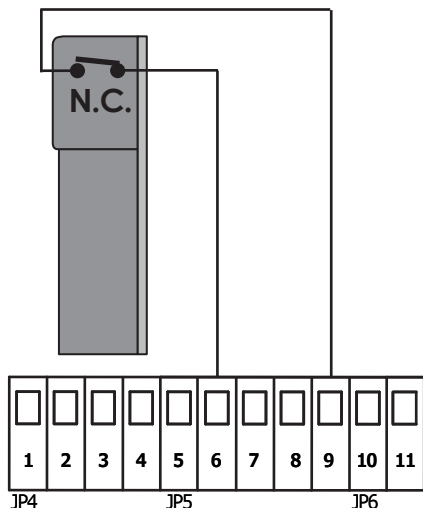

### BORDO SENSIBILE (meccanico) + FOTOCELLULA con SICUREZZA IN APERTURA

Collegamento del BORDO SENSIBILE (meccanico) in serie al contatto N.C. della fotocellula

- L'intervento del BORDO SENSIBILE durante la fase di **APERTURA** provoca l'arresto dell'automazione e l'inversione di manovra di circa 3 sec.
- L'intervento del bordo sensibile durante la fase di **CHIUSURA** non provoca alcun effetto sul normale ciclo di manovra.

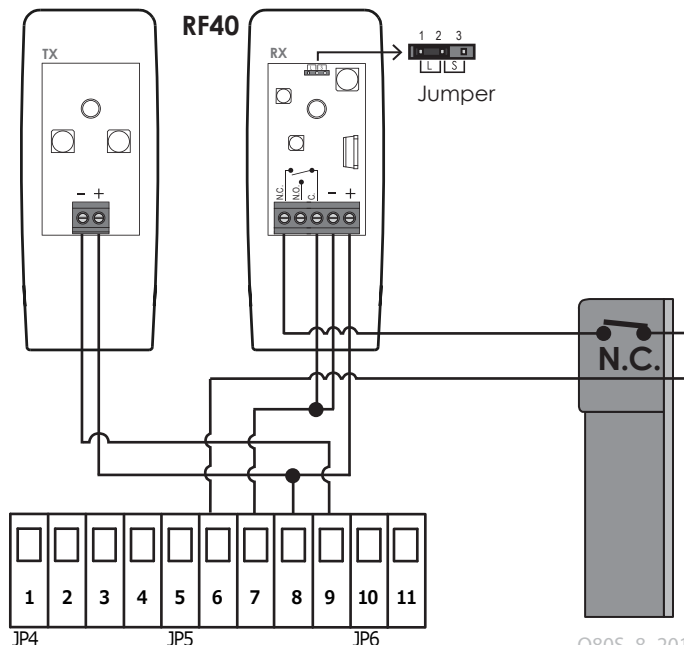

### 3.7.3 BORDO SENSIBILE resistivo 8K2 con SICUREZZA IN CHIUSURA

Collegare i fili del BORDO SENSIBILE RESISTIVO ai morsetti n° 5 - 9 della morsettiera JP5.

- L'intervento del BORDO SENSIBILE durante la fase di **CHIUSURA** provoca l'arresto dell'automazione e l'inversione di manovra.
- L'intervento del bordo sensibile durante la fase di **APERTURA** non provoca alcun effetto sul normale ciclo di manovra.

Per abilitare l'ingresso per il bordo sensibile **RESISTIVO 8K2** impostare tramite il menù **PP** il parametro **P2** su **02**.

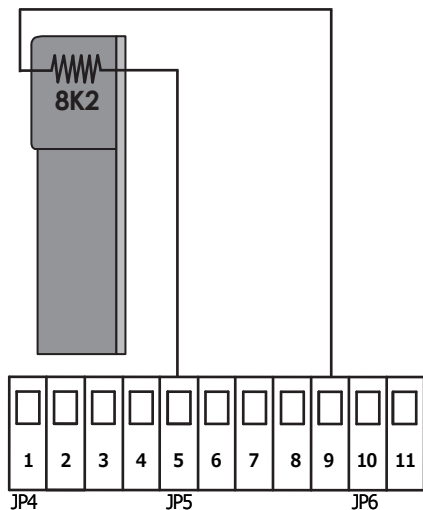

### BORDO SENSIBILE resistivi 8K2 + FOTOCELLULA con SICUREZZA IN CHIUSURA

Collegamento del BORDO SENSIBILE RESISTIVO 8K2 in serie al contatto N.C. della fotocellula

- L'intervento del BORDO SENSIBILE resistivo 8K2 o della FOTOCELLULA durante la fase di **CHIUSURA** provoca l'arresto dell'automazione e l'inversione di manovra.
- L'intervento del bordo sensibile durante la fase di **APERTURA** non provoca alcun effetto sul normale ciclo di manovra.

Per abilitare l'ingresso per il bordo sensibile **RESISTIVO 8K2 + fotocellula** impostare tramite il menù **PP** il parametro **P2** su **02**.

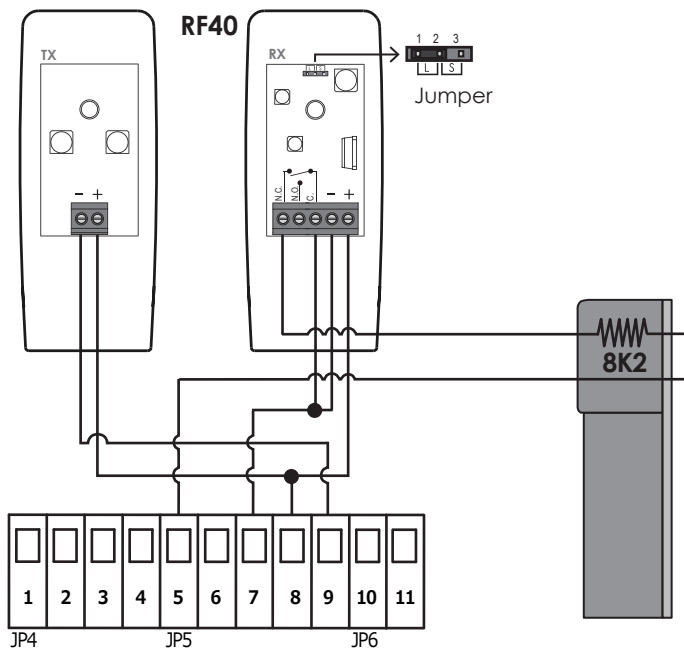

### 3.7.4 BORDO SENSIBILE resistivo 8K2 con SICUREZZA IN APERTURA

Collegare i fili del BORDO SENSIBILE RESISTIVO ai morsetti n° 6 - 9 della morsettiera JP5.

- L'intervento del BORDO SENSIBILE durante la fase di **APERTURA** provoca l'arresto dell'automazione e l'inversione di manovra di circa 3 sec.
- L'intervento del bordo sensibile durante la fase di **CHIUSURA** non provoca alcun effetto sul normale ciclo di manovra.

Per abilitare l'ingresso per il bordo sensibile **RESISTIVO 8K2** impostare tramite il menù **PP** il parametro **P3** su **03**.

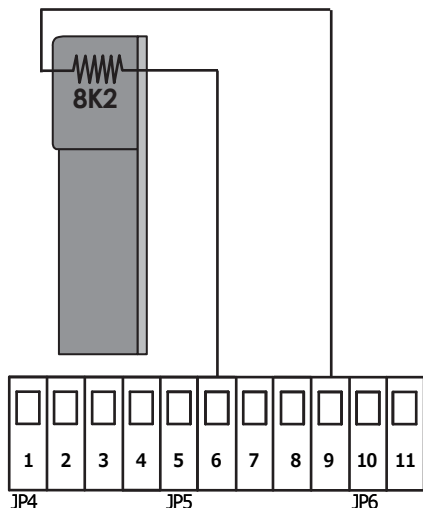

### BORDO SENSIBILE resistivo 8K2 + FOTOCELLULA con SICUREZZA IN APERTURA

Collegamento del BORDO SENSIBILE RESISTIVO in serie al contatto N.C. della fotocellula

- L'intervento del BORDO SENSIBILE durante la fase di **APERTURA** provoca l'arresto dell'automazione e l'inversione di manovra di circa 3 sec.
- L'intervento del bordo sensibile durante la fase di **CHIUSURA** non provoca alcun effetto sul normale ciclo di manovra.

Per abilitare l'ingresso per il bordo sensibile **RESISTIVO 8K2** impostare tramite il menù **PP** il parametro **P3** su **03**.

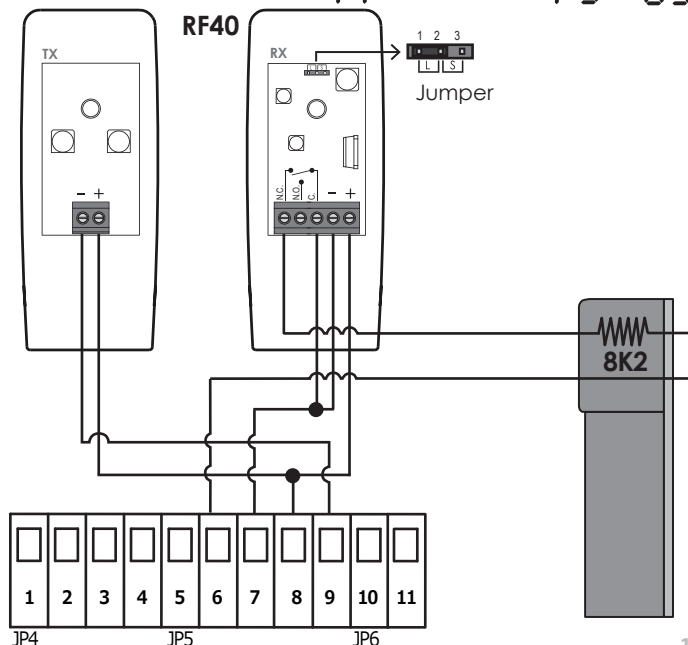

### 3.8 Collegamento LAMPEGGIANTE

E' possibile collegare un lampeggiatore (max 20W) ai morsetti n° 10 - 11 della morsettieria JP6.

- Lampeggio **VELOCE** → segnala la fase di **APERTURA**
- Lampeggio **LENTO** → segnala la fase di **CHIUSURA**
- Lampeggiatore **ACCESO** → in fase di **SOSTA**

Nota: Possibilità di selezionare tramite il parametro **HL** la funzione in uscita con **tensione intermittente** o **tensione fissa**.

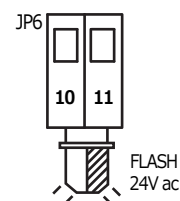

### 3.9 Collegamento e impostazione modulo secondo canale AUX / SPIA / LUCE DI CORTESIA

Inserire il modulo di espansione **MRX01** (acquistabile separatamente) nel connettore **J5** seguendo la guida di riferimento.



Selezionare l'impostazione tramite il dip-switches **SW1**. Prima di effettuare l'operazione assicurarsi di aver tolto l'alimentazione.

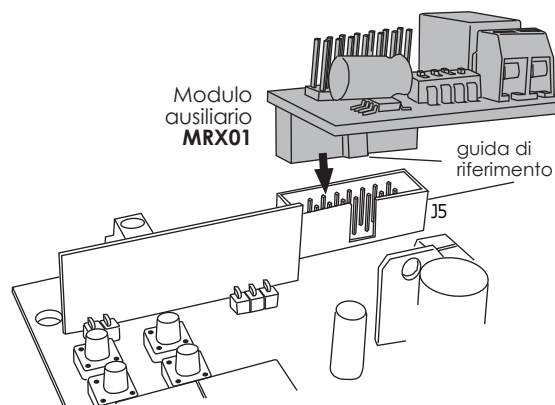
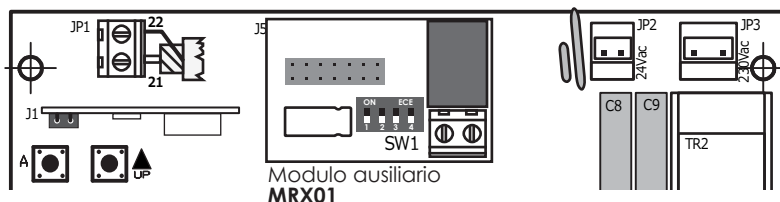

#### 3.9.1 Impostazione secondo canale AUX

Per utilizzare il modulo **MRX01** come secondo canale radio; memorizzare il codice radio nel menù **AA** parametro **A3**.

##### Funzione MONOSTABILE

Contatto ATTIVO alla pressione del tasto del trasmettitore.  
Per selezionare questa logica di funzionamento posizionare i dip-switches come indicato: **1= ON 2= OFF 3= OFF 4= ININFLUENTE**

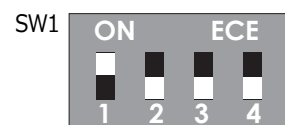

##### Funzione BISTABILE

Il contatto viene ATTIVATO o DISATTIVATO ogni volta che si preme il tasto del trasmettitore.  
Per selezionare questa logica di funzionamento posizionare i dip-switches come indicato: **1= OFF 2= ON 3= OFF 4= ININFLUENTE**

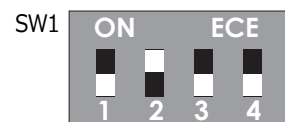

##### Funzione TEMPORIZZATA

Il contatto viene ATTIVATO premendo il tasto del trasmettitore e rimane ATTIVO per 90 secondi.  
Per selezionare questa logica di funzionamento posizionare i dip-switches come indicato: **1= ON 2= ON 3= OFF 4= ININFLUENTE**

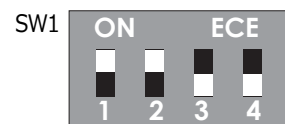

#### 3.9.2 Funzione SPIA

Il contatto si ATTIVA all'inizio della manovra APRE e si DISATTIVA alla fine della manovra CHIUDE.  
Per selezionare questa logica di funzionamento posizionare i dip-switches come indicato: **1= OFF 2= OFF 3= ON 4= ININFLUENTE**

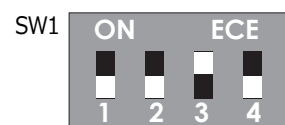

#### 3.9.3 Funzione LUCE DI CORTESIA

Il contatto si ATTIVA all'inizio della manovra di APERTURA e si DISATTIVA 90 secondi dopo la fine della manovra di CHIUSURA.  
Per selezionare questa logica di funzionamento posizionare i dip-switches come indicato: **1= ON 2= OFF 3= ON 4= ININFLUENTE**

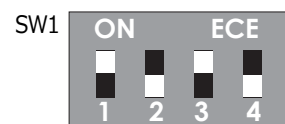

## 4. MENÙ PRINCIPALE

	Display	Descrizione
A 	RR	Menù RADIO
 	CC	Menù PROGRAMMAZIONE
A 	FF	Menù FORZA MOTORE / SENSIBILITÀ
B 	HH	Menù FUNZIONI SPECIALI
	LL	Menù TEMPI
	PP	Menù INGRESSI
	UU	Menù Contamanovre

per ENTRARE nel menù

per scorrere

per confermare

EXIT

## 4. PROGRAMMAZIONE

### 4.1 RR menù RADIO

La centrale è predisposta pe essere utilizzata con telecomandi radio a codice fisso o rolling-code.

E' necessario individuare il tipo di telecomando da utilizzare prima di iniziare la programmazione.

Una volta memorizzato il primo telecomando la centrale funzionerà solo con telecomandi di quel tipo, codice fisso se il primo telecomando memorizzato è a codice fisso o rolling code se il primo telecomando memorizzato è rolling-code, senza possibilità di reset.





È possibile memorizzare fino ad un massimo di **64 codici radio differenti**.

Premere il tasto A  e utilizzare i tasti   per selezionare il menù RR





quindi premere il tasto A  per entrare nel menù RADIO: il display indicherà R \_

Usare i tasti   per selezionare all'interno del menù.







### RI Memorizzazione di un nuovo telecomando con funzione di START

1	Usare i tasti   per scorrere il menù finchè il display indica:	RI
2	Ora <b>tenere premuto il tasto del telecomando</b> e contemporaneamente premere A  il tasto sulla centrale. Il display indica in che posizione viene memorizzato il nuovo codice radio.	01 02 64(max)
3	Se sul display appare la sigla significa che la memoria è piena e non c'è spazio per la memorizzazione del nuovo codice.	FL
Ripetere i passaggi 1 e 2 per memorizzare ulteriori telecomandi con funzione di START.		
4	Premere il tasto B  per tornare al menù precedente, quindi premere nuovamente il tasto B  finchè il display indica: o attendere ( 20 secondi) per uscire automaticamente dalla programmazione.	Sd (parametro salvato)

**A2 Memorizzazione di un telecomando con funzione di START PEDONALE**

1	Usare i tasti   per scorrere il menù finché il display indica:	A2
2	Ora <b>tenere premuto il tasto del telecomando</b> e contemporaneamente premere il tasto  sulla centrale. Il display indica in che posizione viene memorizzato il nuovo codice radio.	01 02 64 (max)
3	Se sul display appare la sigla significa che la memoria è piena e non c'è spazio per la memorizzazione del nuovo codice	FL
Ripetere i passaggi 1 e 2 per memorizzare ulteriori telecomandi con funzione di START PEDONALE.		
4	Premere il tasto  per tornare al menù precedente, quindi premere nuovamente il tasto  finché il display indica: o attendere ( 20 secondi) per uscire automaticamente dalla programmazione.	Sd (parametro salvato)

**A3 Memorizzazione di un codice per il SECONDO CANALE RADIO**

 <b>È necessario installare il modulo radio opzionale AUX</b>		
1	Usare i tasti   per scorrere il menù finché il display indica:	A3
2	Ora <b>tenere premuto il tasto del telecomando</b> e contemporaneamente premere il tasto  sulla centrale. Il display indica in che posizione viene memorizzato il nuovo codice radio.	01 02 64 (max)
3	Se sul display appare la sigla significa che la memoria è piena e non c'è spazio per la memorizzazione del nuovo codice	FL
Ripetere i passaggi 1 e 2 per memorizzare ulteriori codici per il secondo canale radio.		
4	Premere il tasto  per tornare al menù precedente, quindi premere nuovamente il tasto  finché il display indica: o attendere ( 20 secondi) per uscire automaticamente dalla programmazione.	Sd (parametro salvato)

**A4 Cancellazione di un singolo codice memorizzato**

1	Usare i tasti   per scorrere il menù finché il display indica:	A4
2	Premere il tasto  per confermare	
3	Usare i tasti   per selezionare la posizione del codice radio che si desidera cancellare	01...02 .....64
4	<b>Tenere premuto il tasto</b>  per circa <b>5 secondi</b> finché sul display appare	Sd
5	Rilasciare il tasto  , la centrale torna in stand-by	--
Ripetere la procedura per cancellare ulteriori codici memorizzati.		
6	Premere il tasto  per tornare al menù precedente, quindi premere nuovamente il tasto  finché il display indica: o attendere ( 20 secondi) per uscire automaticamente dalla programmazione.	Sd (parametro salvato)

1	Usare i tasti   per scorrere il menù finchè il display indica:	RS
2	<b>Tenere premuto il tasto A</b> per circa <b>10 secondi</b> finchè sul display appare	SD
3	Rilasciare il tasto A , la centrale torna in stand-by	--
4	Premere il tasto B  per tornare al menù precedente, quindi premere nuovamente il tasto B  finchè il display indica: o attendere ( 20 secondi) per uscire automaticamente dalla programmazione.	SD <small>(parametro salvato)</small>

## 4.2 [ ] menù PROGRAMMAZIONE

Premere il tasto A e utilizzare i tasti per selezionare il menù [ ] quindi premere il tasto A per entrare nel menù PROGRAMMAZIONE: il display indicherà [ ]  
Usare i tasti per selezionare all'interno del menù.

### 4.2.1 Selezione della modalità di Programmazione

## [ ] Programmazione AUTOMATICA con Funzione RILEVAMENTO OSTACOLI

### ATTENZIONE:

Prima di iniziare la procedura di programmazione dare un impulso di start alla centrale e verificare che la forza di spinta del motore (impostata di fabbrica a livello 7) sia adeguata al peso dell'anta, sia in caso di cancello particolarmente leggero o molto pesante agendo sul menù forza motore FF, regolazioni FI in maniera che l'anta non si fermi opponendo una leggera pressione di contrasto.

- Eseguire possibilmente la programmazione a motore freddo.

1	Usare i tasti   per scorrere il menù finchè il display indica:	[ ]
2	<b>Tenere premuto il tasto A</b> per circa <b>10 secondi</b> . All'avvio della programmazione automatica il cancello: <ul style="list-style-type: none"> <li>• chiude fino al raggiungimento del <b>finecorsa chiusura</b> (se il cancello non è totalmente chiuso)</li> <li>• apre fino al raggiungimento del <b>finecorsa apertura</b></li> <li>• si ferma e riparte in chiusura</li> <li>• imposta il rallentamento a circa 50 cm dalla fine della manovra.</li> </ul>	
3	A questo punto la centralina ha rilevato automaticamente e memorizzato i parametri necessari al funzionamento e si posiziona in stand-by.	

Nel caso sia necessario modificare ulteriormente il livello di SENSIBILITÀ PER IL RILEVAMENTO OSTACOLI, fare riferimento alla regolazione F3 nel menu di programmazione della Forza Motori FF.

**Se dopo aver effettuato la programmazione vengono nuovamente modificati i parametri FI è necessario ripetere la programmazione.**

## C2 Programmazione SEQUENZIALE

Programmazione manuale dei tempi di funzionamento.



Utilizzando questa procedura di programmazione la funzione di **rilevamento ostacoli** viene automaticamente **disabilitata**.

### ATTENZIONE:

Prima di iniziare la procedura di programmazione dare un impulso di start alla centrale e verificare che la forza di spinta del motore (impostata di fabbrica a livello 7) sia adeguata al peso dell'anta, sia in caso di cancello particolarmente leggero o molto pesante agendo sul menù forza motore **FF**, regolazioni **F!** in maniera che l'ante non si fermi opponendo una leggera pressione di contrasto.

- Eseguire possibilmente la programmazione a motori freddi.

La PROGRAMMAZIONE SEQUENZIALE può essere effettuata utilizzando il tasto sulla centrale di gestione oppure il tasto del **telecomando** precedentemente memorizzato.

1	Usare i tasti   per scorrere il menù finché il display indica:	C2
2	Premere il tasto  per confermare. Sul display appare:	01
3	Premere il <b>telecomando</b> (oppure il tasto  sulla centrale). <ul style="list-style-type: none"> <li>• Il cancello (se non è totalmente chiuso) va a cercare il <b>finecorsa di chiusura</b> e poi riparte in apertura.</li> </ul>	
4	Quando il cancello ha completato circa il 90% della corsa di apertura, premere nuovamente il <b>telecomando</b> (oppure il tasto  sulla centrale). <ul style="list-style-type: none"> <li>• Il cancello inizia il rallentamento e completa l'apertura.</li> </ul>	
5	Quando il cancello ha completato la manovra di apertura, premere nuovamente il <b>telecomando</b> (o il tasto ) il cancello inizia la manovra di chiusura fino al raggiungimento del <b>finecorsa chiude</b> .	
6	A questo punto la centralina ha rilevato automaticamente e memorizzato i parametri necessari al funzionamento e si posiziona in stand-by.	

Nel caso sia necessario modificare il livello di forza del motore, fare riferimento alla regolazione **F!** all'interno del menu di programmazione della Forza Motore **FF**.

**Se dopo aver effettuato la programmazione vengono nuovamente modificati i parametri **F!** è necessario ripetere la programmazione.**

### 4.2.2 Ripristino Tempi di manovra pre-impostati (Default)

La centrale prevede tempi di manovra pre-impostati.

È possibile ripristinare i tempi pre-impostati come segue:

## C3 Default MOTORE SCORREVOLE







1	Usare i tasti   per scorrere il menù finché il display indica:	C3
2	<b>Premere il tasto  per circa 5 secondi.</b>	
3	Premere il tasto  per tornare al menù precedente, quindi premere nuovamente il tasto  finché il display indica:	5d (parametro salvato)
	o attendere ( 20 secondi) per uscire automaticamente dalla programmazione.	



#### 4.2.3 Posizionamento motore (destro o sinistro)

La centrale prevede la possibilità di variare il funzionamento del motore da **DESTRA** a **SINISTRA** come segue:

### C6 Posizionamento motore DESTRO o SINISTRO (vedi paragrafo 3.1)

1	Usare i tasti   per scorrere il menù finchè il display indica:	C6
2	Premere il tasto  per confermare.	
3	Usare i tasti   per selezionare: Funzionamento motore posizionato a <b>DESTRA</b> chiude a sinistra (vista interna) Funzionamento motore posizionato a <b>SINISTRA</b> chiude a destra (vista interna)	00 01
4	Premere il tasto  per tornare al menù precedente, quindi premere nuovamente il tasto  finchè il display indica: o attendere ( 20 secondi) per uscire automaticamente dalla programmazione.	5d (parametro salvato)

#### 4.2.4 Selezione della modalità dei FINECORS

La centrale prevede la possibilità di utilizzare **FINECORS** **ELETTROMECCANICI** (contatto N.C.)  
o **FINECORS** **MAGNETICI** (contatto N.A.)

### C7 Finecorsa ELETTROMECCANICI - MAGNETICI

1	Usare i tasti   per scorrere il menù finchè il display indica:	C7
2	Premere il tasto  per confermare.	
3	Usare i tasti   per selezionare: Funzionamento FINECORS <b>ELETTROMECCANICO</b> (contatto N.C.) Funzionamento FINECORS <b>MAGNETICO</b> (contatto N.A.)	00 01
4	Premere il tasto  per tornare al menù precedente, quindi premere nuovamente il tasto  finchè il display indica: o attendere ( 20 secondi) per uscire automaticamente dalla programmazione.	5d (parametro salvato)

### 4.3 FF menù FORZA MOTORI / SENSIBILITÀ RILEVAMENTO OSTACOLI







Usare questo menù per regolare il livello di SENSIBILITÀ DEL RILEVAMENTO OSTACOLI nella Programmazione AUTOMATICA (C1) o per una regolazione più precisa della forza motore nella Programmazione SEQUENZIALE (C2).

Premere il tasto A  e utilizzare i tasti   per selezionare il menù FF







quindi premere il tasto A  per entrare nel menù FORZA/SENSIBILITÀ MOTORI: il display indicherà F \_

Usare i tasti   per selezionare all'interno del menù.

#### F1 Regolazione della FORZA motore

1	Usare i tasti   per scorrere il menù finchè il display indica:	F1
2	Premere il tasto A  per confermare. Il display indica il livello di forza attualmente impostato:	01 (min) 02 ... 10 (max)
3	Utilizzare i tasti   per cambiare il livello di forza del motore.	
4	Premere il tasto B  per tornare al menù precedente, quindi premere nuovamente il tasto B  finchè il display indica: o attendere ( 20 secondi) per uscire automaticamente dalla programmazione.	5d (parametro salvato)

#### F3 Regolazione del RILEVAMENTO OSTACOLI

1	Usare i tasti   per scorrere il menù finchè il display indica:	F3
2	Premere il tasto A  per confermare. Il display indica il livello di sensibilità di RILEVAMENTO OSTACOLI attualmente impostato:	00 (OFF) 01 (min) ... 10 (max)
3	Utilizzare i tasti   per cambiare il livello di sensibilità al rilevamento ostacoli del motore.	
4	Premere il tasto B  per tornare al menù precedente, quindi premere nuovamente il tasto B  finchè il display indica: o attendere ( 20 secondi) per uscire automaticamente dalla programmazione.	5d

#### N.B.:

**Nell caso in cui intervenga in modo non corretto la SENSIBILITÀ OSTACOLI (arresto + inversione di marcia) variare il livello di sensibilità portandolo verso il massimo del parametro.**

## 4.4 HH menù FUNZIONI SPECIALI

Utilizzare questo menù per ABILITARE/DISABILITARE le funzioni speciali.

1 = **ON** funzione ABILITATA

0 = **OFF** funzione DISABILITATA

Premere il tasto A  e utilizzare i tasti   per selezionare il menù HH







quindi premere il tasto A  per entrare nel menù FUNZIONI: il display indicherà H\_

Usare i tasti   per selezionare all'interno del menù.

### H1 Funzione CONDOMINIALE







Questa funzione garantisce una **priorità al comando di apertura**: se più utenti azionano il cancello automatico contemporaneamente il primo comando di apertura ricevuto prevale sugli altri.

Durante l'apertura e la pausa la centrale ignora eventuali altri comandi di START.

1	Usare i tasti   per scorrere il menù finché il display indica:	HI
2	Premere il tasto A  per confermare.	
3	Usare i tasti   per selezionare: Funzione Condominiale DISABILITATA <b>OFF</b> Funzione Condominiale ABILITATA <b>ON</b>	00 01
4	Premere il tasto B  per tornare al menù precedente, quindi premere nuovamente il tasto B  finché il display indica: o attendere ( 20 secondi) per uscire automaticamente dalla programmazione.	5d (parametro salvato)

### H2 Funzione PRE-LAMPEGGIO







Questa funzione attiva un **pre-lampeggio** del lampeggiatore per **4-5 secondi** per segnalare l'inizio dell'apertura/chiusura

1	Usare i tasti   per scorrere il menù finché il display indica:	H2
2	Premere il tasto A  per confermare.	
3	Usare i tasti   per selezionare: Funzione Pre-Lampeggio DISABILITATA <b>OFF</b> Funzione Pre-Lampeggio ABILITATA <b>ON</b>	00 01
4	Premere il tasto B  per tornare al menù precedente, quindi premere nuovamente il tasto B  finché il display indica: o attendere ( 20 secondi) per uscire automaticamente dalla programmazione.	5d (parametro salvato)







Questa funzione attiva il **rallentamento a fine corsa** (apertura e chiusura).

Si possono selezionare 2 tipo di rallentamento:

- RALLENTAMENTO STANDARD (di Default) il cancello passa direttamente dalla velocità normale a quella di rallentamento.
- RALLENTAMENTO SOFT il cancello passa dalla velocità normale a quella di rallentamento in maniera graduale.







1	Usare i tasti   per scorrere il menù finchè il display indica:	H 3
2	Premere il tasto  per confermare.	
3	Utilizzare i tasti   per selezionare: Funzione Rallentamento DISABILITATA <b>OFF</b> Funzione Rallentamento ABILITATA <b>ON</b> Funzione Rallentamento SOFT ABILITATA <b>ON</b>	00 01 02
4	Premere il tasto  per tornare al menù precedente, quindi premere nuovamente il tasto  finchè il display indica: o attendere ( 20 secondi) per uscire automaticamente dalla programmazione.	5d (parametro salvato)

Questa funzione attiva un rapido test delle fotocellule per verificarne il corretto funzionamento all'inizio di ogni manovra di apertura/chiusura.

1	Usare i tasti   per scorrere il menù finchè il display indica:	H 4
2	Premere il tasto  per confermare.	
3	Utilizzare i tasti   per selezionare: Funzione Test Fotocellule DISABILITATA <b>OFF</b> Funzione Test Fotocellule ABILITATA <b>ON</b>	00 01
4	Premere il tasto  per tornare al menù precedente, quindi premere nuovamente il tasto  finchè il display indica: o attendere ( 20 secondi) per uscire automaticamente dalla programmazione.	5d (parametro salvato)



Lo SPUNTO attiva i motori a piena potenza per **1,5 secondi** all'inizio della manivra, per superare un'eventuale resistenza iniziale dovuta alle basse temperature o ad un prolungato periodo di inattività.

Il SOFT START permette di raggiungere il massimo della potenza (SPUNTO) in maniera progressiva.

1	Usare i tasti   per scorrere il menù finchè il display indica:	H 7
2	Premere il tasto  per confermare.	
3	Utilizzare i tasti   per selezionare: Funzione Spunto DISABILITATA Funzione Spunto ABILITATA Funzione SOFT START ABILITATA	00 01 02
4	Premere il tasto  per tornare al menù precedente, quindi premere nuovamente il tasto  finchè il display indica: o attendere (20 secondi) per uscire automaticamente dalla programmazione.	5d (parametro salvato)

**H8** Funzione CHIUSURA RAPIDA

Questa funzione attiva la richiusura rapida del cancello **1 secondo** dopo il passaggio dell'automobile davanti alle fotocellule di chiusura (dopo aver completato la manovra di apertura).  
Se non vengono interessate le fotocellule, il cancello richiuderà dopo il tempo di CHIUSURA AUTOMATICA impostato.

1	Usare i tasti   per scorrere il menù finché il display indica:	H8
2	Premere il tasto  per confermare.	
3	Utilizzare i tasti   per selezionare: Funzione Chiusura Rapida DISABILITATA OFF Funzione Chiusura Rapida ABILITATA ON	00 01
4	Premere il tasto  per tornare al menù precedente, quindi premere nuovamente il tasto  finché il display indica: o attendere ( 20 secondi) per uscire automaticamente dalla programmazione.	5d (parametro salvato)







**HA** Funzione PULSANTI SEPARATI

Questa funzione permette di utilizzare **due pulsanti distinti** per l'**apertura** e la **chiusura**.  
Se la funzione pulsanti separati è ABILITATA (ON) è necessario collegare:  
- il pulsante per l'**apertura** al contatto di **START**  
- il pulsante per la **chiusura** al contatto **START PEDONALE**.

1	Usare i tasti   per scorrere il menù finché il display indica:	HA
2	Premere il tasto  per confermare.	
3	Utilizzare i tasti   per selezionare: Funzione Pulsanti Separati DISABILITATA OFF Funzione Pulsanti Separati ABILITATA ON	00 01
4	Premere il tasto  per tornare al menù precedente, quindi premere nuovamente il tasto  finché il display indica: o attendere ( 20 secondi) per uscire automaticamente dalla programmazione.	5d (parametro salvato)

**HC** Funzione TEST MOTORE

Questa funzione attiva un rapido test del motore per verificarne il corretto funzionamento all'inizio di ogni manovra di **apertura/chiusura**.

1	Usare i tasti   per scorrere il menù finché il display indica:	HC
2	Premere il tasto  per confermare.	
3	Utilizzare i tasti   per selezionare: Funzione Test Motore DISABILITATA OFF Funzione Test Motore ABILITATA ON	00 01
4	Premere il tasto  per tornare al menù precedente, quindi premere nuovamente il tasto  finché il display indica: o attendere ( 20 secondi) per uscire automaticamente dalla programmazione.	5d (parametro salvato)



## 4.5 L L menù TEMPI

Utilizzare questo menù per la regolazione fine dei **tempi di manovra** e per l'impostazione del **tempo di pausa** per la richiusura automatica.

Premere il tasto  e utilizzare i tasti   per selezionare il menù **L L**

quindi premere il tasto  per entrare nel menù TEMPI: il display indicherà **L \_**







Usare i tasti   per selezionare all'interno del menù.

### TEMPO DI LAVORO

**Tempi di lavoro** (o emergenza) FISSO = 120 sec.  
in caso di non funzionamento dei FINECORSA







## L 3 TEMPO di PAUSA per la Chiusura Automatica

Utilizzare questo menu per impostare il **tempo di pausa prima della richiusura automatica** del cancello (compreso tra **0 e 99 secondi**).

1	Usare i tasti   per scorrere il menù finchè il display indica:	<b>L 3</b>
2	Premere il tasto  per confermare.	
3	Utilizzare i tasti   per selezionare il <b>Tempo di Pausa</b> per la chiusura automatica:	<b>00</b> (OFF) <b>01</b> ... <b>99</b> (max)
4	Premere il tasto  per tornare al menù precedente, quindi premere nuovamente il tasto  finchè il display indica: o attendere ( 20 secondi) per uscire automaticamente dalla programmazione.	<b>5d</b> (parametro salvato)

## L 4 TEMPO di PAUSA per la Chiusura Automatica PEDONALE

Utilizzare questo menu per impostare il **tempo di pausa prima della richiusura automatica** con funzione PEDONALE (compreso tra **0 e 99 secondi**).

1	Usare i tasti   per scorrere il menù finchè il display indica:	<b>L 4</b>
2	Premere il tasto  per confermare.	
3	Utilizzare i tasti   per selezionare il Tempo di Pausa per la chiusura automatica Pedonale:	<b>00</b> (OFF) <b>01</b> ... <b>99</b> (max)
4	Premere il tasto  per tornare al menù precedente, quindi premere nuovamente il tasto  finchè il display indica: o attendere ( 20 secondi) per uscire automaticamente dalla programmazione.	<b>5d</b> (parametro salvato)







## L 7 TEMPO di RALLENTAMENTO

Utilizzare questo menu per modificare il tempo di rallentamento in **apertura/chiusura** del motore (compreso tra **1 e 10 secondi**).



**Questa regolazione si può utilizzare in caso di Programmazione AMPEROMETRICA [1] e SEQUENZIALE [2].**

Prima di effettuare questa regolazione accertarsi che la funzione RALLENTAMENTO **H3** nel menù Funzioni Speciali **HH** sia attiva: **H3 = 1 Rallentamento inserito**







1	Usare i tasti   per scorrere il menù finchè il display indica:	L7
2	Premere il tasto <b>A</b>  per confermare.	
3	Usare i tasti   per ridurre/aumentare il <b>tempo di rallentamento del motore</b>	00 (OFF) 01 (min) ... 10 (max)
4	Premere il tasto <b>B</b>  per tornare al menù precedente, quindi premere nuovamente il tasto <b>B</b>  finchè il display indica: o attendere ( 20 secondi) per uscire automaticamente dalla programmazione.	5d (parametro salvato)

### N.B.:

Se il parametro della **REGOLAZIONE DEL TEMPO DI LAVORO** non è utilizzato il cancello si fermerà sempre all'intervento del fincorsa. (tempo lavoro/sicurezza fisso 120 sec.)

## L 9 TEMPO di APERTURA PEDONALE

Utilizzare questo menu per impostare il tempo di manovra del cancello per l'**apertura pedonale** (regolabile tra **0 e 20 secondi**).

1	Usare i tasti   per scorrere il menù finchè il display indica:	L9
2	Premere il tasto <b>A</b>  per confermare.	
3	Utilizzare i tasti   per selezionare il tempo di lavoro per l'apertura pedonale:	00 (apertura completa) 01 (min) ... 20 (max)
4	Premere il tasto <b>B</b>  per tornare al menù precedente, quindi premere nuovamente il tasto <b>B</b>  finchè il display indica: o attendere ( 20 secondi) per uscire automaticamente dalla programmazione.	5d (parametro salvato)









## 4.6 PP menù ACCESSORI







Utilizzare questo menù per la **gestione degli ingressi** per il collegamento degli accessori di **comando e sicurezza**.

Premere il tasto  e utilizzare i tasti   per selezionare il menù **PP**  
quindi premere il tasto  per entrare nel menù ACCESSORI: il display indicherà **P \_**  
Usare i tasti   per selezionare all'interno del menù.







### P1 Ingresso Pulsante di STOP

1	Usare i tasti   per scorrere il menù finchè il display indica:	<b>P1</b>
2	Premere il tasto  per confermare.	
3	Usare i tasti   per selezionare: Pulsante di STOP non collegato - <b>Ingresso DISABILITATO</b> Pulsante di STOP collegato - <b>Ingresso ABILITATO</b>	<b>00</b> <b>01</b>
4	Premere il tasto  per tornare al menù precedente, quindi premere nuovamente il tasto  finchè il display indica: o attendere ( 20 secondi) per uscire automaticamente dalla programmazione.	<b>5d</b> (parametro salvato)

### P2 Ingresso FOTOCELLULE in CHIUSURA

1	Usare i tasti   per scorrere il menù finchè il display indica:	<b>P2</b>
2	Premere il tasto  per confermare.	
3	Usare i tasti   per selezionare: Fotocellule in Chiusura non collegate - <b>Ingresso DISABILITATO</b> Fotocellule in Chiusura collegate - <b>Ingresso ABILITATO</b> <b>Bordo sensibile 8K2</b>	<b>00</b> <b>01</b> <b>02</b>
4	Premere il tasto  per tornare al menù precedente, quindi premere nuovamente il tasto  finchè il display indica: o attendere ( 20 secondi) per uscire automaticamente dalla programmazione.	<b>5d</b> (parametro salvato)

### P3 Ingresso FOTOCELLULE in APERTURA / BORDO SENSIBILE di sicurezza

1	Usare i tasti   per scorrere il menù finchè il display indica:	<b>P3</b>
2	Premere il tasto  per confermare.	
3	Usare i tasti   per selezionare: Fotocellule in Apertura non collegate - <b>Ingresso DISABILITATO</b> Fotocellule in Apertura collegate - <b>Ingresso ATTIVO</b>  <b>Bordo Sensibile Standard</b> (contatto N.C.) – Collegato <b>Bordo Sensibile resistivo 8K2</b> - Collegato	<b>00</b> <b>01</b>  <b>02</b> <b>03</b>
4	Premere il tasto  per tornare al menù precedente, quindi premere nuovamente il tasto  finchè il display indica: o attendere ( 20 secondi) per uscire automaticamente dalla programmazione.	<b>5d</b> (parametro salvato)





## 4.7 UU menù CONTAMANOVRE

È possibile visualizzare il numero di manovre complete (**apertura + chiusura**) effettuate dalla centrale.

Premere il tasto **A**  e utilizzare i tasti   per selezionare il menù **UU**  
quindi premere il tasto **A**  per entrare nel menù CONTAMANOVRE: il display indicherà **U \_**

Usare i tasti   per selezionare all'interno del menù.

### U1 Visualizzazione delle manovre effettuate

1	Usare i tasti   per scorrere il menù finchè il display indica:	<b>U1</b>
2	Premere il tasto <b>A</b>  sulla centrale il display indica il numero di manovre complete effettuate.	
3	Premere il tasto <b>B</b>  per tornare al menù precedente, quindi premere nuovamente il tasto <b>B</b>  finchè il display indica:	<b>Sd</b> (parametro salvato)
	o attendere ( 20 secondi) per uscire automaticamente dalla programmazione.	

## 5. SEGNALAZIONE DELLE ANOMALIE

La centrale è provvista di un sistema di segnalazione per eventuali anomalie presenti sull'impianto, segnalate tramite display. Di seguito riportiamo le anomalie con l'indicazione del guasto e possibile soluzione.

		Probabile causa	Soluzione
	DISPLAY SPENTO	• Mancanza di alimentazione.	Verificare la corretta alimentazione.
		• Fusibili bruciati.	Sostituire il fusibile.
		• Trasformatore.	Verificare le connessioni e le tensioni in ingresso e uscita del trasformatore.
FC	FOTOCELLULA CHIUSURA	• Fotocellule non allineate.	Controllare il posizionamento del ricevitore e del trasmettitore.
		• Presenza di un ostacolo nel raggio d'azione delle fotocellule.	Controllare e rimuovere l'ostacolo, inoltre verificare la presenza di eventuali sedimenti che ostruiscono la lente.
		• Collegamento elettrico non corretto.	Ricontrollare le connessioni come da schema.
		• Fotocellula non alimentata.	Verificare la presenza della tensione sul trasmettitore e sul ricevitore.
		• Fotocellula non collegata, ingresso non disabilitato.	Diasabilitare l'ingresso (vedere paragrafo <b>3.6.1</b> )
FA	FOTOCELLULA APERTURA	• Fotocellule non allineate.	Controllare il posizionamento del ricevitore e del trasmettitore.
		• Presenza di un ostacolo nel raggio d'azione delle fotocellule.	Controllare e rimuovere l'ostacolo, inoltre verificare la presenza di eventuali sedimenti che ostruiscono la lente.
		• Collegamento elettrico non corretto.	Ricontrollare le connessioni come da schema.
		• Fotocellula non alimentata.	Verificare la presenza della tensione sul trasmettitore e ricevitore.
		• Fotocellula non collegata, ingresso non disabilitato.	Diasabilitare l'ingresso (vedere paragrafo <b>3.6.2</b> )
FE	TEST FOTOCELLULE	• Errore di collegamento.	Controllare le connessioni come da schema.
		• Fotocellule non compatibili.	Installare fotocellule originali.
SP	PULSANTE DI STOP	• Pulsante di emergenza non collegato.	Verificare la presenza del pulsante di emergenza o disabilitare l'ingresso (vedere paragrafo <b>3.5</b> )
		• Collegamento errato.	Verificare il collegamento come da schema. (paragrafo <b>3.5</b> )
St	PULSANTE DI START	• Contatto di START sempre presente (continuo).	Verificare il perfetto funzionamento di tutti gli accessori collegati sull'ingresso di START (contatto N.A.)
Pd	PULSANTE DI START PEDONALE	• Contatto di START PEDONALE sempre presente (continuo).	Verificare il perfetto funzionamento di tutti gli accessori collegati sull'ingresso di START PEDONALE (contatto N.A.)
NE	ERRORE TEST MOTORE	• Motore non collegato.	Collegare il motorei come da schema.
		• Collegamenti errati.	Verificare il corretto collegamento del motore vedi (paragrafo <b>3.3</b> )
		• Avvolgimento interrotto.	Verificare con lo strumento (tester) la continuità dell'avvolgimento.
EL	FINCORSA	• Micro finecorsa APERTURA o CHIUSURA guasto	Sostituire il finecorsa
		• Cavi interrotti	Verificare il corretto collegamento dei cavi sui finecorsa e in centrale.
01 02 50 64	PRESENZA TRASMISSIONE RADIO SEMPRE ATTIVA	• Trasmissione codice radio continua.	Verificare l'efficienza dei tasti di ogni singolo trasmettitore. Se il tasto è bloccato il led del trasmettitore rimane acceso a luce fissa. Togliere la batteria del trasmettitore e verificare che l'anomalia non compaia più sul display della centrale.













## 6. SMALTIMENTO



**Non disperdere nell'ambiente**





Alcuni componenti elettronici potrebbero contenere sostanze inquinanti. Smaltire i materiali attraverso i centri di raccolta previsti e nel rispetto delle norme in vigore a livello locale.

 = impostazioni di **DEFAULT**

<b>RR Menù RADIO</b>		
<b>R1</b>	MEMORIZZAZIONE nuovo telecomando funzione di START	01.....64 (max) FL = memoria piena
<b>R2</b>	MEMORIZZAZIONE nuovo telecomando funzione di START PEDONALE	01.....64 (max) FL = memoria piena
<b>R3</b>	MEMORIZZAZIONE nuovo telecomando per SECONDO CANALE RADIO <i>Con modulo radio opzionale AUX</i>	01.....64 (max) FL = memoria piena
<b>R4</b>	CANCELLAZIONE di un SINGOLO CODICE radio memorizzato	01.....64
<b>R5</b>	CANCELLAZIONE di TUTTI i CODICI radio memorizzati	
<b>CC Menù PROGRAMMAZIONE</b>		
<b>C1</b>	Programmazione AUTOMATICA con funzione RILEVAMENTO OSTACOLI	
<b>C2</b>	Programmazione SEQUENZIALE (manuale)	
<b>C3</b>	DEFAULT motore SCORREVOLE	
<b>C6</b>	Posizionamento motore motore DESTRO o SINISTRO	00 = DESTRO  01 = SINISTRO
<b>C7</b>	Fincorsa ELETTROMECCANICI - MAGNETICI	00 = ELETTROMECCANICO  01 = MAGNETICO
<b>FF Menù FORZA</b>		
<b>F1</b>	Regolazione FORZA MOTORE	
<b>F3</b>	Regolazione RILEVAMENTO OSTACOLI - <i>Solo con programmazione AUTOMATICA C1</i>	
<b>HH Menù FUNZIONI SPECIALI</b>		
<b>H1</b>	Funzione CONDOMINALE	00 = OFF  01 = ON
<b>H2</b>	Funzione PRELAMPEGGIO	00 = OFF  01 = ON
<b>H3</b>	Funzione RALLENTAMENTO	00 = OFF 01 = ON 
<b>H4</b>	Funzione TEST FOTOCELLULE	00 = OFF 01 = ON 
<b>H7</b>	Funzione SPUNTO Funzione SOFT START	00 = OFF 01 = ON  02 = ON
<b>H8</b>	Funzione CHIUSURA RAPIDA	00 = OFF  01 = ON
<b>HA</b>	Funzione PULSANTI SEPARATI	00 = OFF  01 = ON
<b>HC</b>	Funzione TEST MOTORI	00 = OFF 01 = ON 
<b>HL</b>	Funzione SELEZIONE LAMPEGGIANTE	00 = intermittente  01 = FISSO (LED)
<b>HP</b>	Funzione COMANDO UOMO PRESENTE	00 = START STANDARD  01 = COMANDO UOMO PRESENTE



LL

## Menù TEMPI

L3	TEMPO di PAUSA per la chiusura automatica	00 = OFF 01 (min)... 3 (  )..... 99 (max)
L4	TEMPO di PAUSA per la chiusura automatica PEDONALE	00 = OFF 01 (min)... 7 (  )..... 99 (max)
L7	TEMPO di RALLENTAMENTO	00 = OFF 01 (min)... 7 (  )..... 10 (max)
L9	TEMPO di LAVORO per APERTURA PEDONALE	00 = OFF 01 (min)... 7 (  )..... 12 (max)

PP

## Menù ACCESSORI

P1	Ingresso Pulsante di STOP	00 = DISABILITATO 01 = ABILITATO (  )
P2	Ingresso FOTOCELLULE in CHIUSURA	00 = DISABILITATO 01 = ABILITATO (  )
P3	Ingresso FOTOCELLULE in APERTURA / BORDO SENSIBILE	00 = DISABILITATO 01 = ABILITATO Fotocellule ap. (  ) 02 = ABILITATO Bordo sensibile (NC) 03 = ABILITATO Bordo sensibile 8K2
UU	CONTAMANOVRE	

## MESSAGGI Display

--	Stand-by. Centrale pronta.
FC	FOTOCELLULE in Chiusura ATTIVE
FA	FOTOCELLULE in Apertura ATTIVE
SP	STOP ATTIVO
ST	START ATTIVO
Pd	START PEDONALE ATTIVO
r d	Codice Radio valido ricevuto (12/24 bit)
A	Intervento amperometrica per RILEVAMENTO OSTACOLI
Sd	Parametro salvato
00	Segmento rotante: motore in funzione $\left\{ \begin{array}{l} \text{ROTAZIONE RAPIDA} = \text{motori in lavoro} \\ \text{ROTAZIONE LENTA} = \text{motori in rallentamento} \end{array} \right.$
---	Puntino: intensità luminosa proporzionale alla forza impostata

## DICHIARAZIONE CE DI CONFORMITA'

IL PRODUTTORE: **PROTECO S.r.l**

INDIRIZZO: Via Neive, 77 – 12050 Castagnito (CN) – ITALIA

dichiara che

IL PRODOTTO: Centrale di gestione per automazione cancello scorrevole (1 motore) 230V, serie **Q80S**

MODELLI: PQ80S

ACCESSORI: MRX01

È costruito per essere incorporato in una macchina o per essere assemblato con altri macchinari per costituire una macchina ai sensi della Direttiva Macchine 2006/42/CE.

È conforme ai requisiti essenziali delle Direttive Comunitarie:

**2006/95/CE** **Direttiva Bassa Tensione**

**2004/108/CE** **Direttiva Compatibilità Elettromagnetica**

**R&TTE 99/5** **Direttiva apparecchiature radio e terminali di telecomunicazione**

Il produttore inoltre dichiara che non è consentita la messa in servizio del macchinario fino a che la macchina in cui sarà incorporato o di cui diverrà componente non sia stata identificata e dichiarata conforme alla Direttiva 2006/42/CE.

Nota : Questi prodotti sono stati sottoposti a test in una configurazione tipica omogenea.

*Castagnito, 26 gennaio 2016*

Marco Gallo  
*Amministratore Delegato*

